

Fiches de révision n°1 - CMI

① Indique le type de chaque phrase.

- a) Tu ranges ton pyjama. ⇒ déclarative / impérative
- b) Quelle est la destination de ce train ? ⇒ interrogative
- c) Arrêtez-vous. ⇒ impérative
- d) La partie de cartes était passionnante. ⇒ déclarative
- e) Quel paysage extraordinaire ! ⇒ exclamative
- f) N'achète pas cette crème solaire. ⇒ impérative
- g) Avez-vous aimé ce concert de rock ? ⇒ interrogative
- h) Mais vous n'y pensez pas ! ⇒ exclamative
- i) Le lundi, je ne mange pas à la cantine. ⇒ déclarative
- j) Il a acheté ce disque pour son frère. ⇒ déclarative
- k) Quel gâchis ! ⇒ exclamative
- l) Rabille-toi vite ! ⇒ impérative
- m) Je me suis disputé avec ma sœur. ⇒ déclarative

② Transforme ces phrases affirmatives en phrases négatives.

a) Sofia a raté son train.

Sofia ~~ne~~ a ~~pas~~ raté son train.

b) Vous habitez encore au centre-ville.

Vous ~~ne~~ habitez ~~plus~~ au centre-ville.

c) Les chiens sont autorisés dans les parcs.

Les chiens ~~ne~~ sont ~~pas~~ autorisés dans les parcs.

d) Il y a beaucoup de différence entre ces deux modèles.

Il ~~ne~~ y a ~~aucune~~ différence entre ces deux modèles.
~~pas de~~

e) Le marché s'installe toujours sur la place du village.

Le marché ~~ne~~ s'installe ~~jamais~~ sur la place du village.

③ Ecris l'infinitif de chaque verbe conjugué.

il est	→	<u>être</u>	tu dors	→	<u>dormir</u>
elles vont	→	<u>aller</u>	nous avons	→	<u>avoir</u>
nous mettons	→	<u>mettre</u>	elle peindra	→	<u>peindre</u>
vous faites	→	<u>faire</u>	ils nettoient	→	<u>nettoyer</u>
j'observe	→	<u>observer</u>	vous suivrez	→	<u>suivre</u>
tu descends	→	<u>descendre</u>	je grandis	→	<u>grandir</u>

④ Complète les phrases en conjuguant les verbes au présent de l'indicatif.

- Tu joues (jouer) avec des billes avec tes copains.
- Les coureurs montent (monter) une pente raide.
- La chenille grimpe (grimper) le long d'une tige de rose.
- Nous lacons (lacer) nos chaussures pour courir.
- On secoue (secouer) le prunier.
- Vous plongez (plonger) du tremplin.
- Les lumières du passage à niveau clignotent (clignoter).
- Le chapeau ne te va (aller) pas du tout !
- Les enfants grelottent (grelotter) depuis dix minutes.
- Tu ne manges (manger) pas assez de légumes.
- Papa et moi enfonce (enfoncer) des piquets dans la terre.
- Le soleil se lève (se lever) à l'est et se couche (se coucher) à l'ouest.
- Vous observez (observer) les lions avec vos jumelles.

5 Complète les phrases en conjuguant les verbes au présent de l'indicatif.

- a) Je fléchis (fléchir) les genoux.
b) Sofia introduit (introduire) la clé dans la serrure.
c) Vous pouvez (pouvoir) nous accompagner si vos parents veulent (vouloir).
d) Les enfants rient (rire) aux éclats en regardant l'otarie qui court (courir) sur la piste.
e) Tu descends (descendre) l'escalier prudemment.
f) Nous rebondissons (rebondir) sur le trampoline.
g) Je reviens (revenir) te voir la semaine prochaine.
h) Le bûcheron fend (fendre) la souche.
i) Tu dois (devoir) ranger ta chambre.
j) Le sucre fond (fondre) dans du lait chaud.
k) Nous combattons (combattre) les injustices.
l) Je maintiens (maintenir) avoir dit la vérité.

6 Remplace les mots en gras par des synonymes.

- Ma grand-mère **vit** de l'autre côté de la forêt.

..... habite

- Elle se **balade** toujours avec une canne.

..... promène béquille

- Je **transportais** une galette et un grand pot de beurre.

..... j'emportais

7 Dans chaque phrase, remplace le verbe descendre par un des synonymes suivants que tu écriras au présent entre les parenthèses

baisser – débarquer – diminuer – tomber

C'est l'été, le prix des fraises et des tomates **descend**. (..... diminue))

Le soir, la nuit **descend**. (..... tombe))

Le bateau est amarré ; les passagers **descendent** (..... débarquent))

Le soleil apparaît, je **descends** le store . (..... baisse))

8

Indique le nom de chaque figure puis ses caractéristiques angles droits, côtés égaux :

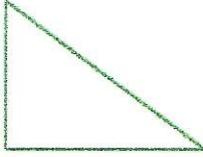
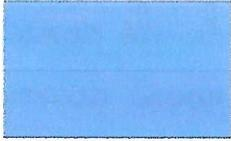
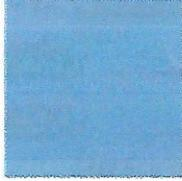
			
triangle rectangle	rectangle	carré	losange
- 3 côtés - 1 angle droit	- 2 côtés égaux - 2 autres côtés égaux - 4 angles droits	- 4 côtés égaux - 4 angles droits	- 4 côtés égaux

9 Trace un carré LEON et un rectangle LALI

4 côtés égaux
+ 4 angles droits.

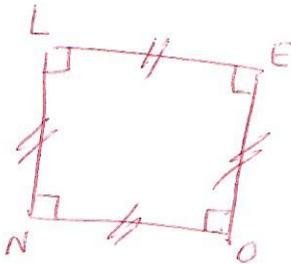

- côtés opposés de la même longueur
- 4 angles droits

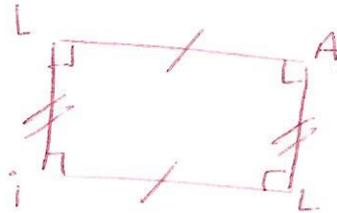

10) Quels sont les différents triangles ?

- Le triangle... *rectangle* :
..... *triangle qui a 1 angle droit*
.....
- Le triangle... *isocèle* :
..... *triangle qui a 2 côtés égaux, de même*
..... *longueur*
- Le triangle... *équilatéral* :
..... *triangle dont les 3 côtés sont de la*
..... *même longueur*

11) Trace un cercle de 8cm de diamètre et un autre cercle de 3 cm de rayon.

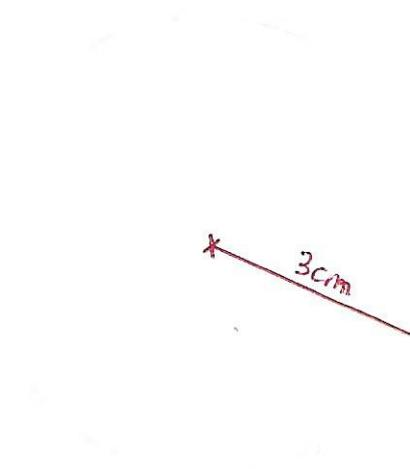
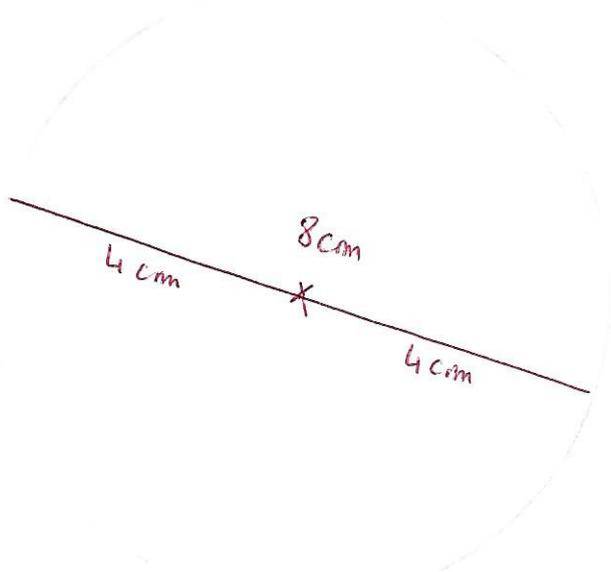

12

Ecris sous chaque horloge l'heure indiquée, le matin et le soir :

3 h 30	10 h 15	00 h 00	7 h 05
15 h 30	22 h 15	12 h 00	19 h 05

13

Complète en écrivant l'heure ou en dessinant les aiguilles qui manquent.

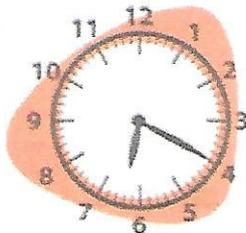

Il est ... 6 h 20
ou 18 h 20

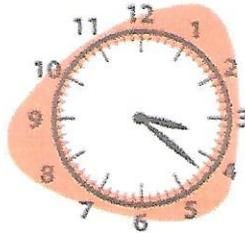

Il est ... 3 h 22
ou 15 h 22

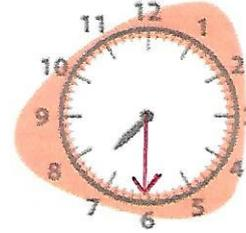

Il est 7 heures 30 minutes.

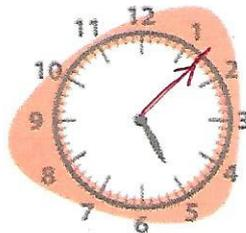

Il est 5 heures 7 minutes.

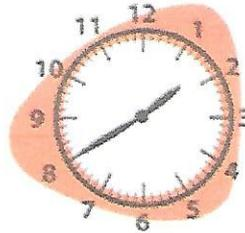

Il est ... 1 h 40
ou 13 h 40

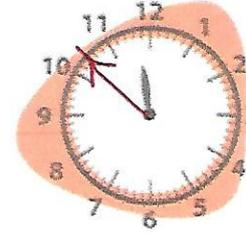

Il est 11 heures 52 minutes.

14

Le match d'Alice a commencé à deux heures et quart et s'est terminé à trois heures moins dix. Combien de temps a-t-il duré ?

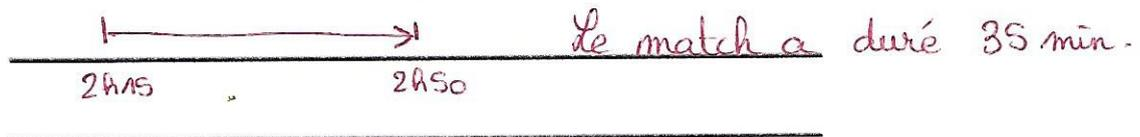

Fiches de révision n°2 - CM1

1

Encadre en bleu les COD dans les phrases suivantes.

- a) Lorsque le temps est couvert, je prends toujours mon parapluie.
- b) Je dois protéger mes cheveux et mes oreilles.
- c) Henri mange un énorme sandwich.
- d) Depuis le début de l'année, nous attendons impatiemment ce voyage.
- e) Dans le car, le chauffeur a demandé le silence à tous les élèves.

2

Souligne en bleu les COI dans les phrases suivantes.

- a) Marie pense souvent à ses parents.
- b) Le navigateur a répondu gentiment aux journalistes venus l'interroger.
- c) Les pêcheurs parlent de la prochaine marée.
- d) Tu as envoyé une carte postale à ta mamie.
- e) Pensez à faire votre lit avant de partir !

3

Ecris l'antonyme du mot souligné :

- Il avance. → il recule
- Ce spectacle est payant. → gratuit
- La chasse est autorisée. → interdit
- Marc a gagné. → perdu

antonyme
= le contraire

4

Ecris l'antonyme à l'aide d'un préfixe :

- variable → invariable
- content → mécontent
- coller → décoller
- adroit → maladroit
- normal → anormal
- agréable → désagréable

5

Conjugué ces verbes au passé composé.

Les projecteurs ont illuminé la piste. (illuminer)

Il a répété son numéro. (répéter)

Les balles ont volé au-dessus de sa tête. (voler)

Zigotto a marché sur le bas de son pantalon. (marcher)

Tu as escaladé le poteau. (escalader)

J' ai serré ma maman très fort. (serrer)

Nous avons raté notre numéro. (rater)

Vous avez sauvé le spectacle. (sauver)



6

Conjugué ces verbes au passé composé.

Sa maman s'est habillée en écuyère. (s'habiller)

Il s'est rattrapé trop tard. (se rattraper)

Les trapézistes sont entrés sur la piste. (entrer)

Zigotto s'est élancé à nouveau sur la piste. (s'élancer)

Tu es tombé mais tu as réussi. (tomber)

Je suis monté en haut du chapiteau. (monter)

Nous sommes restés derrière le rideau. (rester)

Vous êtes accrochés à la selle. (s'accrocher)



7

Les lettres muettes

J'ai oublié toutes les lettres muettes en fin de mots. Peux-tu corriger mes erreurs ?

peti.t...

grand.d..

gro.A....

un cha.t..

un ra.t.

du ri..z.

surpri.A..

absent.t...

grand.d..

lour.d..

le candidat..

lai.d.. / lait

méchan.t...

bavar.d..

un sau.t..

le retard.d..

le repo.A..

le ran.g.

le bor.d.

un mon.t..

le spor.t..

8

Prepasse les droites parallèles aux droites (d_1) , (d_2) et (d_3) .

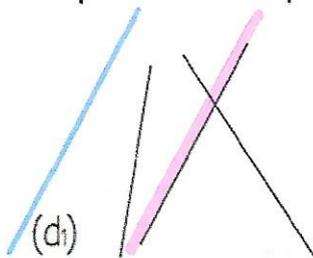

FIGURE N° 1

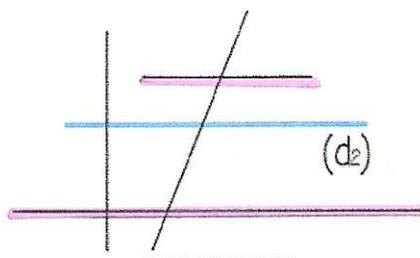

FIGURE N° 2

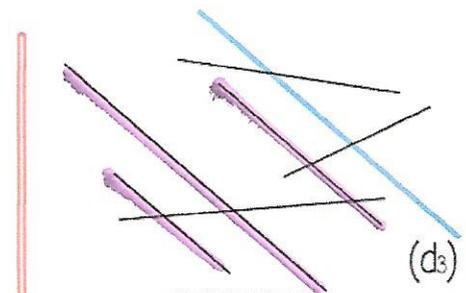
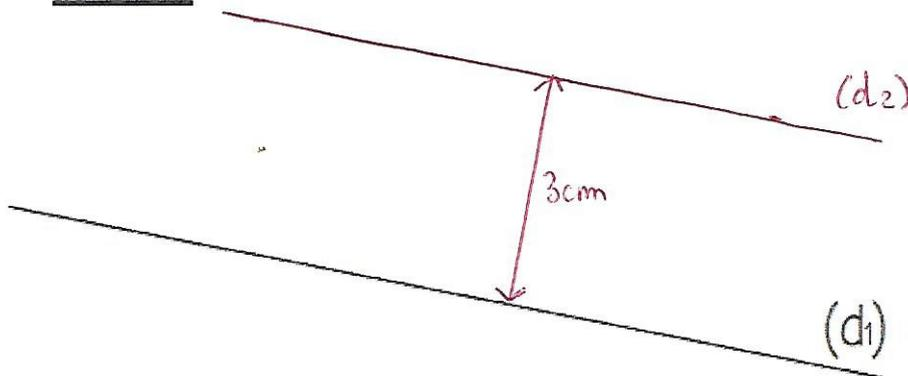

FIGURE N° 3

9

Trace une droite (d_2) parallèle à (d_1) et distante de 3 cm.



9) Repasse les droites perpendiculaires aux droites (d₁), (d₂) et (d₃).

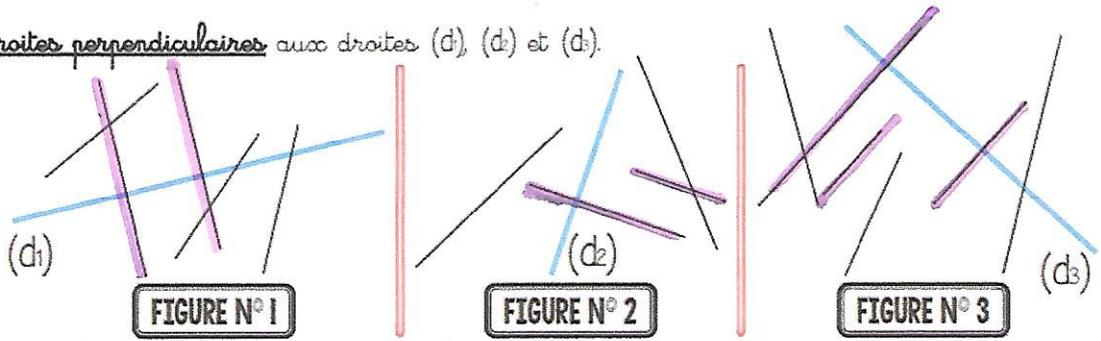

10) Trace les droites perpendiculaires à (d₅) passant par les points A, B et C.

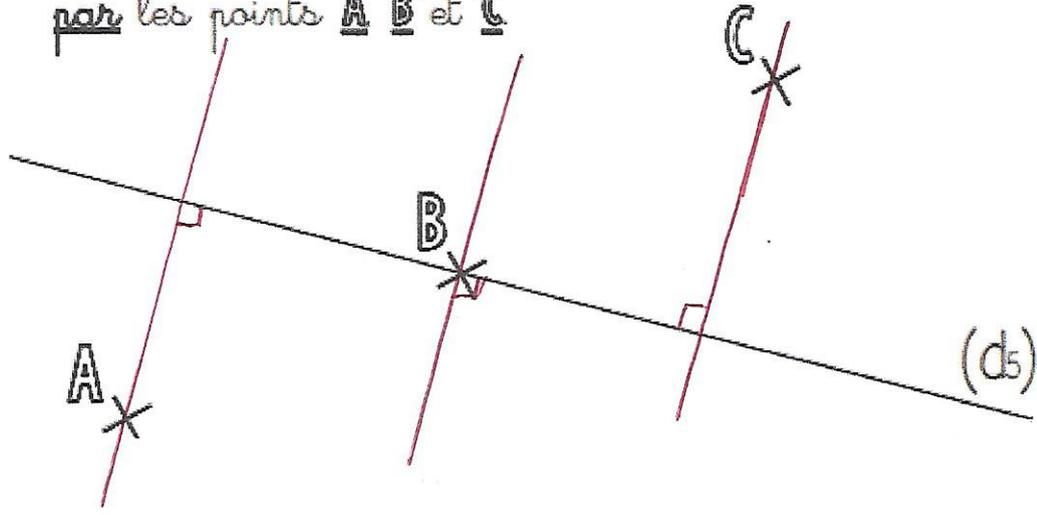

11) Calcule le périmètre de ces polygones.

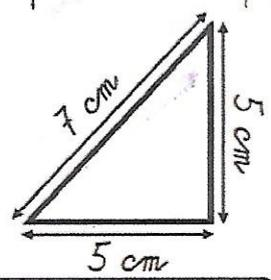

$$P = 7 + 5 + 5$$

$$P = 17 \text{ cm}$$

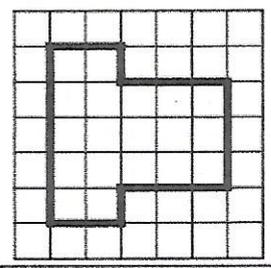

$$P = 5 + 2 + 2 + 3 + 3 + 3$$

$$P = 18 \text{ carreaux}$$

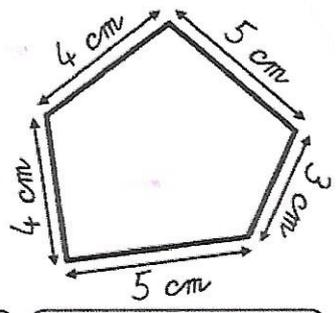

$$P = 4 + 4 + 5 + 3 + 5$$

$$P = 21 \text{ cm}$$

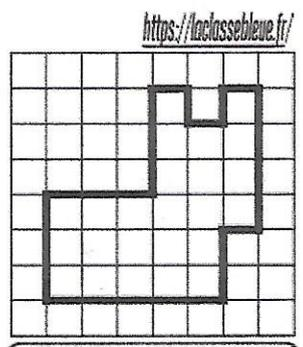

$$P = 3 + 5 + 2 + 1 + 4 + 1$$

$$P = 16 \text{ carreaux}$$

+1+1+
1+1+
3+3

<https://laclassebleue.fr/>

12) Suis le programme de tracé suivant:

1°) Trace un segment $[AB]$ de 10cm

2°) Place le point E, milieu de $[AB]$

3°) Trace une droite perpendiculaire à $[AB]$ passant par E.

4°) Sur cette nouvelle droite, place le point F à 4cm du point E

5°) Trace une droite parallèle à $[AB]$ passant par F

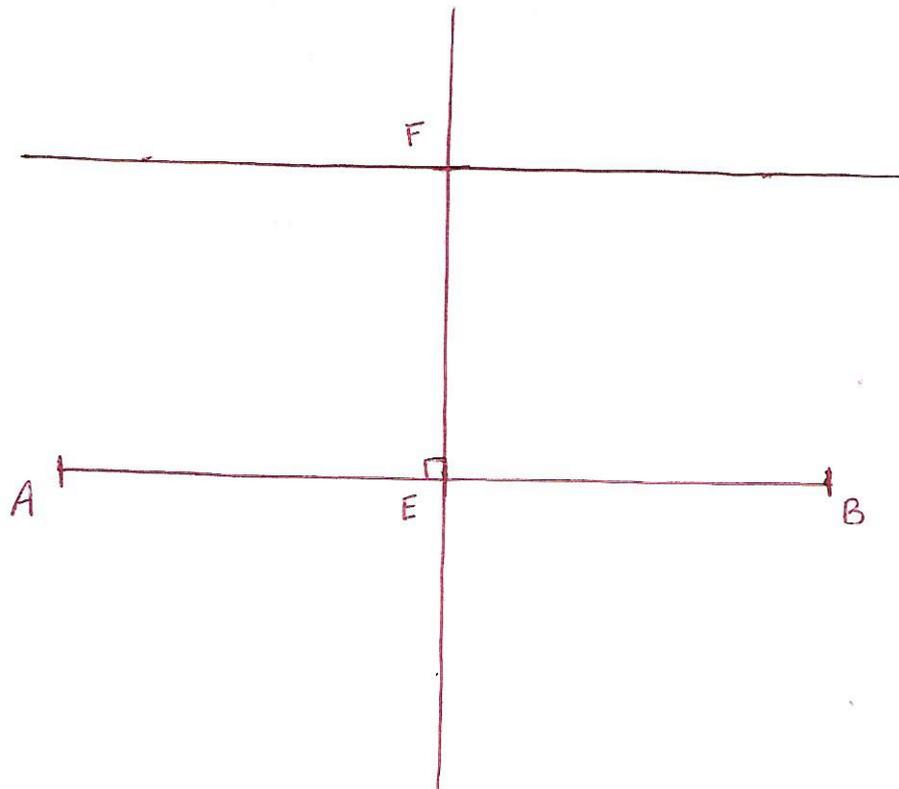

Exercice n°13

Complète ces égalités.

- a) $7 \text{ km} = \underline{7000} \text{ m}$
- b) $6 \text{ m} = \underline{600} \text{ cm}$
- c) $39 \text{ m} = \underline{390} \text{ dm}$
- d) $200 \text{ cm} = \underline{2} \text{ m}$
- e) $14 \text{ m} = \underline{14000} \text{ mm}$
- f) $580 \text{ m} = \underline{58} \text{ dam}$
- g) $600 \text{ dam} = \underline{6} \text{ km}$
- h) $4 \text{ km et } 2 \text{ dam} = \underline{402} \text{ dam}$
- i) $387 \text{ m} = \underline{38700} \text{ cm}$
- j) $8 \text{ km} = \underline{8000} \text{ dm}$
- k) $9 \text{ m et } 3 \text{ cm} = \underline{9030} \text{ mm}$

km	hm	dam	m	dm	cm	mm
7	0	0	0			
			6	0	0	
		3	9	0		
			2	0	0	
		1	4	0	0	0
	5	8	0			
6	0	0				
4	0	2				

3 8 7 0 0
 8 0 0 0
 9 0 3 0

Fiches de révision n°3 - CMI



Exercice n° 1

Souligne les attributs du sujet.

Une phrase ne contient pas d'attribut du sujet : barre-la!

- Papa est un excellent pâtissier.
- Odile paraît très heureuse de nous voir.
- Léonie restera toujours ma meilleure amie.
- Tu sembles fiévreux, va prendre ta température !
- Cette tarte aux pommes a l'air absolument délicieuse!
- Bastien est demeuré silencieux toute la soirée.
- Le gâteau au chocolat reste mon dessert préféré!
- ~~Le plus haut sommet du monde est l'Everest.~~
- ~~On a découvert des peintures rupestres sur la voûte de cette grotte.~~

②



Complète les phrases en conjuguant les verbes à l'imparfait de l'indicatif.

- Elle criait (crier) dans le jardin.
- À cinq ans, je me préparais (se préparer) à entrer en CP.
- Tous les matins, nous promenions (promener) le chien.
- Les bateaux rentraient (rentrer) au port.
- Déjà, étant petit, tu songeais (songer) à être acteur.
- Vous recopiez (recopier) la leçon soigneusement.
- Le maître procédais (procéder) à l'appel des élèves chaque matin.
- Nous essuyions (essuyer) la vaisselle encore humide.
- Tu allais (aller) faire un petit footing tous les soirs.
- Kilya et toi aimiez (aimer) sauter par-dessus les barrières.
- Le clown portait (porter) un costume extravagant.
- Je tutoyais (tutoyer) tout le monde.
- Un marché couvert occupait (occuper) le centre du village.

③ Complète les phrases en conjuguant les verbes à l'imparfait de l'indicatif.

- a) J' étais (être) absent depuis lundi.
- b) La sirène retentissait (retentir) tous les soirs à minuit.
- c) Vous veniez (venir) pour la faire.
- d) Les cerisiers fleurissaient (fleurir) à chaque printemps.
- e) Tu ne savais (savoir) jamais où tu avais laissé tes clés.
- f) La glace fondait (fondre) rapidement.
- g) Je prenais (prendre) des cours de maths.
- h) Les sauveteurs accomplissaient (accomplir) leur mission.
- i) Nous riions (rire) des maladresses du maître.
- j) Vous attendiez (attendre) les vacances avec impatience.
- k) Notre chien dormait (dormir) dans sa niche tous les soirs.
- l) Arthur et moi pouvions (pouvoir) passer la nuit à discuter.
- m) De la lave sortait (sortir) du volcan en éruption.

④ / Complète chaque phrase avec l'homonyme qui convient.

Le lapin court dans les (champs/chants) _____.

Maud écoute le (champ/chant) _____ des oiseaux.

Ce tableau est très (lait/laid) _____.

Quentin aime boire son (lait/laid) _____ froid.

Mon chien a le poil (roux/roue) _____.

La (roux/roue) _____ de ma bicyclette est bloquée.

Que vas-tu (fer/faire) _____ demain ?

Le (fer/faire) _____ est un métal très utilisé.



⑤ complète avec a ou à :

Je rentre à la maison après l'école. Il a pris le train à quinze heures. Josh a envoyé le ballon à l'autre bout du terrain. La marmotte se réveillera à la fin de l'hiver.

⑥ complète avec ont ou on :

Ils ont mangé du gâteau pour mon anniversaire. - On a dû partir tôt car nos amis n'ont pas voulu nous attendre. - Ils ont de la chance : en leur a fait une surprise !

⑦ complète avec sont ou son :

Matéo et Julian sont très amis. Quand son copain est malade, Matéo lui apporte son cartable et lui note ses devoirs. L'autre jour, ils sont allés au parc ensemble. Julian avait pris son ballon. Ils se sont bien amusés !

⑧ complète avec et ou est :

Ce petit garçon est toujours très poli et très gentil. C'est très gentil à vous d'être venus. Ma sœur est venue et elle est déjà repartie. Il est tard et il faut que je rentre.



Exercice n° 9

Complète ces égalités.

- a) $4 \text{ g} = \underline{40} \text{ dg}$
- b) $7 \text{ g} = \underline{700} \text{ cg}$
- c) $25 \text{ g} = \underline{250} \text{ dg}$
- d) $800 \text{ cg} = \underline{8} \text{ g}$
- e) $62 \text{ g} = \underline{62000} \text{ mg}$
- f) $310 \text{ g} = \underline{31} \text{ dag}$
- g) $400 \text{ dag} = \underline{4} \text{ kg}$
- h) $1 \text{ kg et } 2 \text{ dag} = \underline{102} \text{ dag}$
- i) $9 \text{ g} = \underline{900} \text{ cg}$
- j) $5 \text{ kg} = \underline{5000} \text{ dg}$
- k) $7 \text{ kg et } 75 \text{ g} = \underline{7075} \text{ g}$

kg	hg	dag	g	dg	cg	mg
			4	0		
			7	0	0	
		2	5	0		
			8	0	0	
		6	2	0	0	0
	3	1	0			
4	0	0				
1	0	2				

$9 \quad 0 \quad 0$
 $5 \quad 0 \quad 0 \quad 0$
 $7 \quad 0 \quad 7 \quad 5$

10 Mets au pluriel les noms entre parenthèses.

Quand on attrape des (pou) ...*poux*....., il est important de se traiter les (cheveu)*cheveux*.....

Elle s'est écorché les (genou)*genoux*..... en trébuchant sur de gros (caillou)*cailloux*..... et son pantalon a deux gros (trou)*trous*.....

Lors des soirées à la cour, les princesses sortaient leurs (bijou)*bijoux*..... de leurs coffrets. Elles organisaient de grands (bal)*bals*..... dans leurs (château)*châteaux*.....

Dans les (journal)*journaux*..... télévisés, on a pu suivre en direct l'arrestation de ces (voyou)*voyous*.....

11 Mets au pluriel les noms suivants.

un bateau :*des bateaux*.....

le nez :*des nez*.....

un cheval :*des chevaux*.....

un caribou :*des caribous*.....

mon crayon :*des crayons*.....

un rail :*des rails*.....

mon orteil :*des orteils*.....

le prix :*des prix*.....

l'autobus :*des autobus*.....

le feu :*des feux*.....

un landau :*des landaus*.....

un vœu :*des vœux*.....

une souris :*des souris*.....

un chacal :*des chacals*.....

une bulle :*des bulles*.....

un festival :*des festivals*.....

ton neveu :*des neveux*.....

un pneu :*des pneus*.....

un radis :*des radis*.....

le total :*des totaux*.....

Fiches de révision n°4 - CMI

- ①
1. Souligne le CC de chaque phrase.
2. Indique à la fin de chaque phrase s'il s'agit d'un CC de temps, de lieu ou de cause.

- a) Il a fait beau tout l'été. ⇒ CC temps
- b) Le voleur s'est introduit dans la maison. ⇒ CC lieu
- c) Tu fermes la fenêtre parce qu'il fait froid. ⇒ CC cause
- d) Devant les guichets, la foule se presse. ⇒ CC lieu
- e) Avant chaque repas, il faut se laver les mains. ⇒ CC temps
- f) Le match a été annulé en raison des intempéries. ⇒ CC cause
- g) La sonnerie de la récréation retentit à 10 heures. ⇒ CC temps
- h) Le jardinier bêche une parcelle de terre au fond du jardin. ⇒ CC lieu

- i) Arthur ne se baigne pas car il ne sait pas nager. ⇒ CC cause
- j) Les jonquilles fleurissent dans les prés. ⇒ CC lieu
- k) Notre école sera bientôt reliée à Internet. ⇒ CC temps
- l) À cause des embouteillages, nous avons raté notre avion. ⇒ CC cause

②  Complète les phrases en conjuguant les verbes au futur simple de l'indicatif.

- a) Je clouera (clouer) cette planche.
- b) Tu ne saliras (salir) pas tes vêtements.
- c) Les poulains galoperont (galoper) dans le pré.
- d) Vous viendrez (venir) à ma fête d'anniversaire.
- e) Le vent balayera (balayer) bientôt tous les nuages.
- f) Désormais, tu réfléchiras (réfléchir) avant de répondre.
- g) La plaie est superficielle, elle se cicatrisera (se cicatriser) très vite.
- h) Nous crierons (crier) de toutes nos forces pour t'encourager !
- i) La nuit prochaine, vous dormirez (dormir) à la belle étoile.
- j) Après une bonne pluie, les plantes reverdiront (reverdir).
- k) Je t'appellerai (appeler) tout à l'heure.
- l) Les chiens aboyeront (aboyer) en apercevant les chevreuils.
- m) Nous nous rafraichirons (se rafraichir) à la fontaine en rentrant.
- n) Tu choisiras (choisir) l'endroit où on dinera (diner) ce soir.

③  Complète les phrases en conjuguant les verbes au futur simple de l'indicatif.

- a) Le soleil apparaîtra (apparaître) bientôt.
- b) Vous prendrez (prendre) le train de 14 h 20.
- c) Tu devras (devoir) nous attendre à la sortie de l'école.
- d) Mes cousins apprendront (apprendre) à faire du snowboard.
- e) Je mettrai (mettre) l'écharpe de mon équipe préférée.
- f) Nous revendrons (revendre) notre voiture l'année prochaine.
- g) On ne verra (voir) rien à cette distance.
- h) Ce soir, tu voudras (vouloir) aller avec nous à la patinoire.
- i) La prochaine fois, vous auriez (avoir) plus de temps pour discuter.
- j) L'écureuil fera (faire) sa provision de noisettes pour l'hiver.
- k) Je devrai (devoir) passer des examens demain matin.
- l) Les enfants construiront (construire) une cabane dans les arbres.
- m) Le mois prochain, nous recevrons (recevoir) nos correspondants anglais.

5) Complète les phrases avec « ou » ou « où ».

- a) Préfères-tu le football ou le rugby ?
- b) Elle sait où il faut s'arrêter.
- c) Le chat dort sur le canapé ou sur le lit.
- d) Qui peut me dire où se trouve le Venezuela ?
- e) Au petit-déjeuner, je prends du thé ou du chocolat.
- f) Où ai-je posé mes clés ?
- g) Qui va conduire : toi ou lui ?
- h) Où se trouve le rayon sport dans ce magasin ?
- i) La foudre est tombée tout près de la maison où ils habitent.
- j) Le vent ou la pluie, la neige ou la grêle, rien n'arrête ce passionné de vélo.
- k) Est-ce un lièvre ou un lapin ?
- l) Je ne sais pas où mène cette allée.

6) Complète les phrases avec « mai », « mais », « mei(s) » ou « mes ».

- a) Tu met le vase sur le buffet.
- b) On était en été, mais la nuit était fraîche.
- c) Je n'ai pas retrouvé mes rollers, pourtant je les avais bien rangés.
- d) Il est gentil, mais il a peu de patience.
- e) Je met toujours mes clés dans ma poche.
- f) Mes yeux sont fatigués, j'ai sommeil.
- g) Mes amis sont venus me rendre une petite visite mais je n'étais pas là.
- h) Il met souvent des habits noirs.
- i) Je voudrais écouter mes chansons préférées, mais ma chaîne est en panne.
- j) Le vent se lève, mais la pluie n'arrive pas.
- k) Mes frères et sœurs me trouvent très énervant.
- l) Je ne crois pas que mes calculs soient justes.
- m) « Mes tomates sont bien rouges mais pas très grosses », dit le jardinier.

7) Trace les axes de symétrie des figures suivantes :

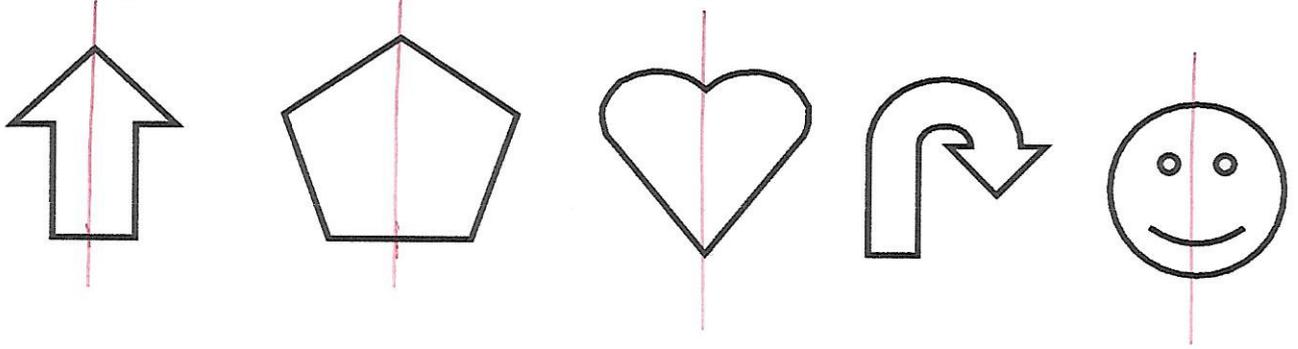

8) Trace le symétrique de la figure ci-dessous par rapport à la droite d :

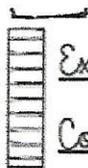
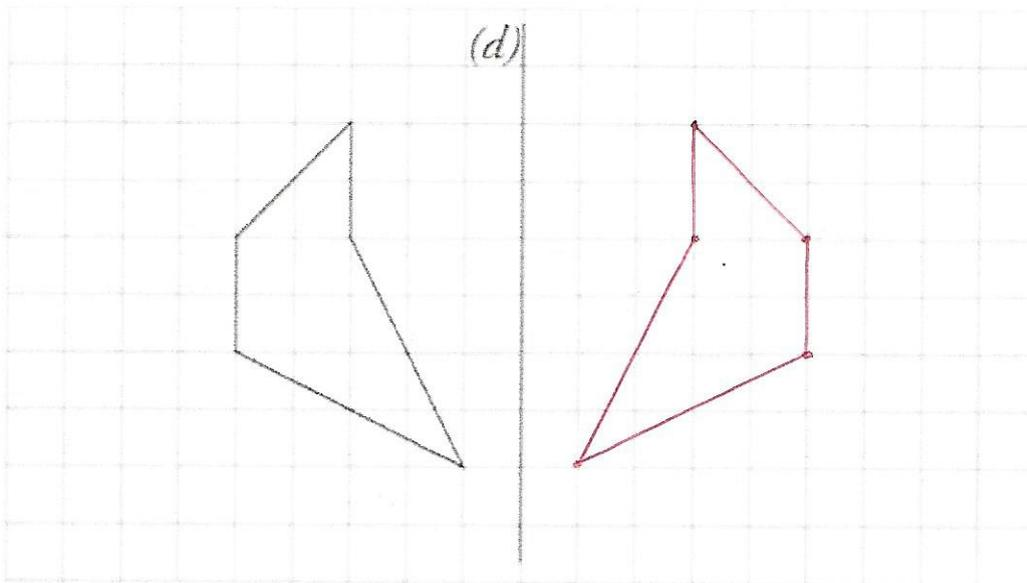

Exercice n° 9

Complète ces égalités.

- a) 4 L = 400 cL
- b) 9 dL = 90 cL
- c) 72 L = 720 dL
- d) 5 hL et 1 L = 501 L
- e) 3 000 mL = 30 dL
- f) 6 dL et 8 L = 68 L
- g) 85 cL = 850 mL
- h) 20 hL = 20 000 dL
- i) 5 400 mL = 54 dL
- j) 39 L = 3900 cL
- k) 60 dL = 6 L

	hL	dL	L	dL	cL	mL
			4	0	0	
				9	0	
		7	2	0		
	5	0	1			
			3	0	0	0
		6	8			
				8	5	0
	2	0	0	0		

5 4 0 0
3 9 0 0
6 0